



**УСТАНОВКА
ДЛЯ ПОЛІМЕР-
МОДИФІКАЦІЇ
БІТУМУ**

Установка для модифікації бітуму полімерами - ідеальне рішення завдяки високій продуктивності млина, компактній конструкції, простоті використання та економічним характеристикам експлуатації. Її виробничі потужності можуть задовольнити потреби як в дорожньому будівництві, так при облаштуванні залізниць, аеропортів та спеціальних застосувань, які вимагають використання модифікованого бітуму.

ОСНОВНІ ХАРАКТЕРИСТИКИ

- ◆ **Спеціально розроблений млин** потужністю 160 кВт забезпечує найкращі показники при роботі з гранульованими полімерами типу SBS із розміром зерна менше ніж $0,3\text{ мм}$ після одного проходу.
- ◆ **Довговічне та безперебійне функціонування** млина завдяки системі охолодження.
- ◆ **Кожна ємність попереднього змішування** обладнана двома змішувачами потужністю по 7,5 кВт кожна, конструкція яких забезпечує ефективність змішування та гнучкість виробництва, дозволяючи виробляти заміси загальною масою від 500 кг.

**УСТАНОВКА ДЛЯ
ПОЛІМЕР-МОДИФІКАЦІЇ
БІТУМУ
ITAL MACHINERY**



ВИДИ ТА ОСОБЛИВОСТІ

Capacity	Heating	Transp.	Polymer Dosing System	Control System
15 t/h	Thermal Oil	1x 40' OT or 1x TIR	1x manual with ready weighed bags and/or 1x automatic with BigBag	PLC – computer control full automatic & semiautomatic conventional
30 t/h	Thermal Oil	2x 40' OT or 2x TIR	2x automatic with BigBag	PLC – computer control full automatic
20 t/h	Thermal Oil	1x 40' FL or 1x TIR	1x manual with ready weighed bags and/or 1x automatic with BigBag	PLC – computer control full automatic & semiautomatic conventional
40 t/h	Thermal Oil	1x 40' FL & 40' OT or 2x TIR	2x automatic with BigBag	PLC – computer control full automatic
15 t/h	Electrical	1x 40' OT or 1x TIR	1x manual with ready weighed bags and/or 1x automatic with BigBag	PLC – computer control full automatic & semiautomatic conventional

ТЕХНІЧНІ ОСОБЛИВОСТІ

- ◆ **Установка вмонтована в контейнерний кузов** для міцнішої конструкції та зручності транспортування.
- ◆ **Живильний насос** (насос, який перекачує бітум із службової ємності в ємність ПМБ) входить в комплект поставки.
- ◆ **Інтегрована кабіна управління.**
- ◆ **Подвійна система керування:** напівавтоматична та повна автоматика з керуванням PLC.
- ◆ **Універсальна конструкція** для монтажу з'єднань трубопроводів і гвинтового конвеєра з обох сторін установки.
- ◆ **Завдяки системі підігріву кожуха на резервуарах,** утворення «мертвих зон» при адгезії полімерних гранул мінімізується.
- ◆ **Обидва резервуари для зважування та змішування** обладнані тензодатчиками для правильного зважування бітуму.



УСТАНОВКА ДЛЯ
ПОЛІМЕР-МОДИФІКАЦІЇ
БІТУМУ
ITAL MACHINERY
MACCHINA ITALIANA

ТЕХНІЧНІ ОСОБЛИВОСТІ

- ◆ **Ємності попереднього змішування** обладнані 4 тензOMETричними датчиками кожна для повної відповідності заданій рецептурі.
- ◆ **На таких установках можлива модифікація** бітуму за допомогою таких модифікаторів як EVA, резинова крихта та інше.
- ◆ **Автоматична система подачі** полімеру WAM для готових зважених полімерних пакетів.
- ◆ **Млин №1 з високим зсувом.** Це млин нового покоління з покращеною конструкцією для меншого розміру частинок і більшої продуктивності.
- ◆ **Універсальна конструкція:** з обох боків установки є входні отвори для монтажу труб і точки підключення змійовика.

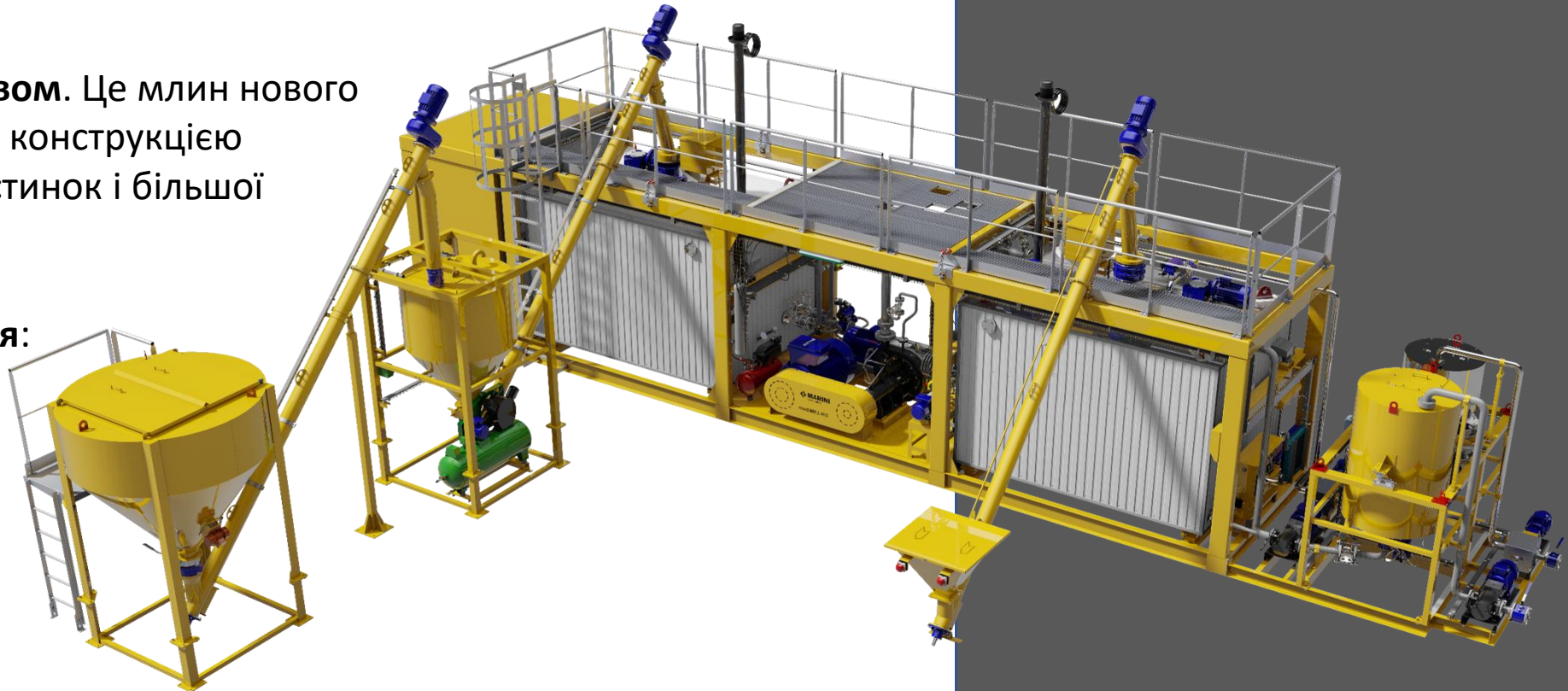

УСТАНОВКА ДЛЯ
ПОЛІМЕР-МОДИФІКАЦІЇ
БІТУМУ
ITAL MACHINERY
MACCHINA ITALIANA

ОГЛЯД ПРОДУКТУ - БЛОК-СХЕМА

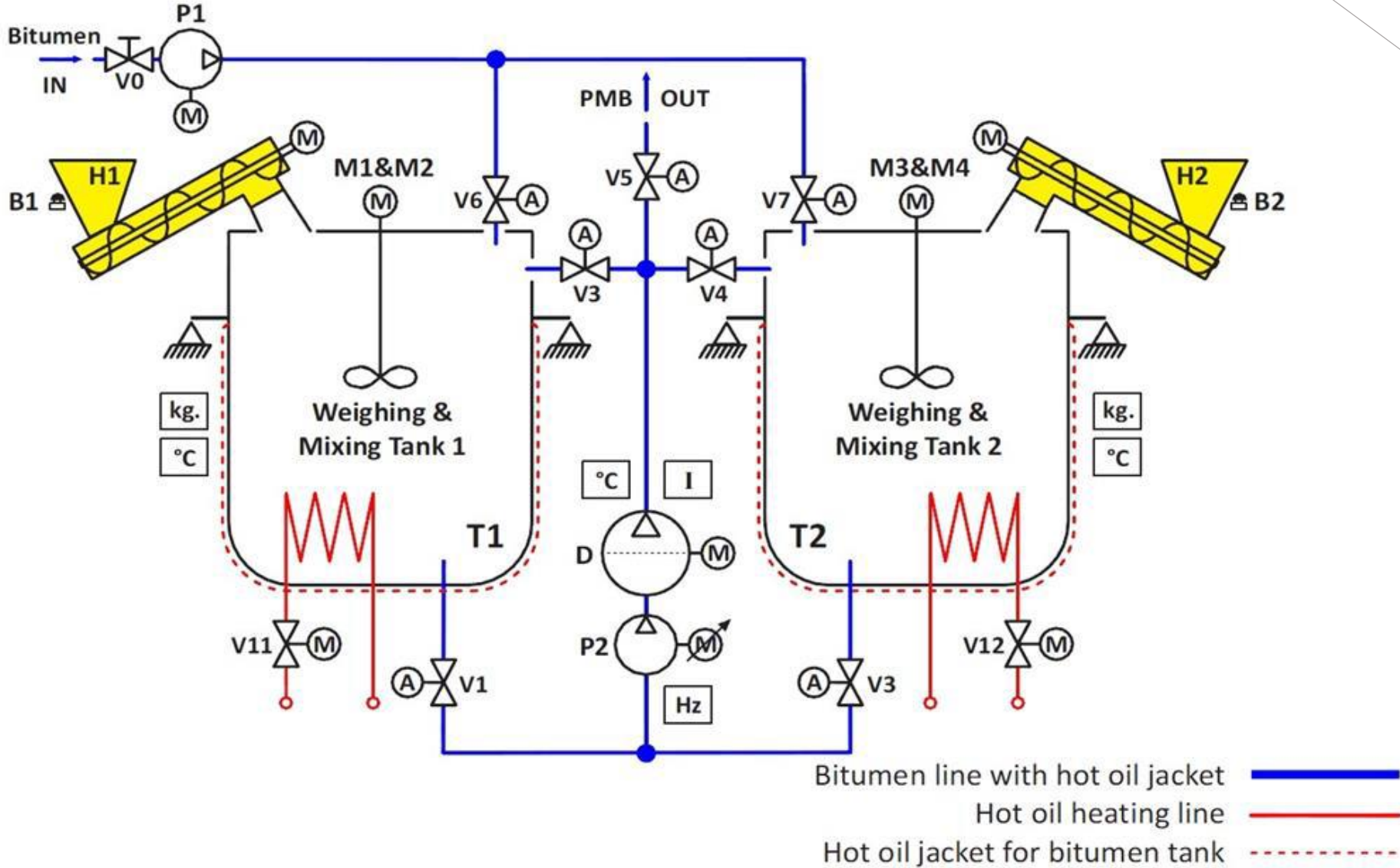

КОНТАКТИ



italmachinery.com.ua



sales@italmachinery.com.ua



+38 (067) 271 61 61

+38 (067) 371 61 61

+38 (067) 801 77 00

+38 (096) 449 32 08



facebook.com/italmachinery



[@italmachinery](https://instagram.com/italmachinery)



[Ital Machinery](https://www.youtube.com/italmachinery)

ITAL MACHINERY
MACCHINA ITALIANA

